

サンドバッグ取扱説明書

品番：SR-FTB01

この度は当社製品をお買い上げいただき誠にありがとうございます。
安全にご使用いただくため、ご使用前にこの取扱説明書をよくお読みください。

⚠️ ご使用前の注意

- ・ご使用前には必ずボルトのゆるみや可動部分などの点検を行い、ゆるみ等を発見したら締め直してください。
 - ・不安定な場所は避け、平らな場所に設置してください。
 - ・本体は周りに鋭利なものや破損するものがない、本体周囲に最低 1mの余裕がある安全な場所に設置してください。
- 屋外の設置は、サビや破損の原因になりますので避けてください。

⚠️ 安全上の警告・注意

- ・トレーニング経験者が使用されることを前提としていますので、初心者の方は必ずトレーナーなどの指導の下にトレーニングを行ってください。
- ・本体に寄りかかったり、耐久重量以上のものを乗せたり、よじ登ったりなど通常ご使用になる用途以外のご使用は絶対にお止めください。
- ・使用にならないときでも、お子様やペットにとっては危険物となりますので、絶対に近寄らせないでください。

付属品



取り付け方

- ① スタンドをねじで固定します。
- ② 固定したスタンドを拡張ねじを使用し、壁に取り付けます。
- ③ サンドバッグ本体の重さを約 50kg に調整し取付くさりに取り付けます。
- ④ 取付くさりにカラビナを取り付け、フックに吊ります。

<吊り下げフックについて>

吊り下げのスタンドをご利用にならない場合、吊り下げフックを天井に取り付けることで利用することも可能です。

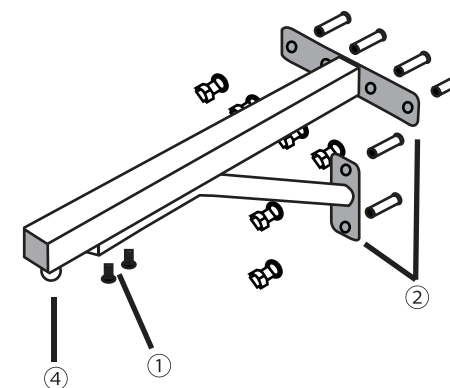

※サンドバックの中には、穀物（コーン、もみ殻、豆など）または砂、布などを入れてください。
※製品の取付については、事前に住宅設備業者やハウスメーカー、内装業者等へご相談ください。
(家屋の構造によっては、取り付けられない場合があります)

仕様

商品名	ボクシングサンドバッグ
品番	SR-FTB01
スタンドサイズ	約 50.2×24×28.6cm (組み立て時)
サンドバッグサイズ	約 30×100cm
重量	約 4kg
材質	鉄、ポリ塩化ビニル
耐荷重	50kg
付属品	本体、拡張ねじ×6、ねじ×2、カラビナ、グローブ、吊り下げフック、ワッシャー×2、取付くさり、吊り下げスタンド×1組、六角棒レンチ

■ご不明な点等ご相談は

お買い上げの販売店または、サポートセンターまでご相談ください。

サポートセンター

☎️ **0800-919-3690** (通話料無料)

携帯電話、PHS からのお問い合わせ **022-486-3390** (通話料有料)

e-mail: support@sunruck.com

受付時間：10:00～12:15、13:15～17:00 月～金 (祝祭日・夏期・年末年始休業)

<https://www.sunruck.com/>