

保証書

保証期間	1年	★ お買い上げ年月日	年	月	日	より
★お客様	お名前	SAMPLE				
	ご住所					
	TEL	()			
★販売店	店名・住所					印

保証規定

- 取扱説明書、本体注意ラベルなどの注意書きに従った正常な使用状態で、保証期間内に万一故障した場合には無償修理させていただきます。
- 修理の際の送料、および諸掛はお客様のご負担になります。
- 保証期間内でも次の場合には保証対象外になります。
 - 本保証書のご提示がない場合。
 - 本保証書にお客様名、お買い上げの年月日、販売店名の記載のない場合。あるいは文面を書き換えられた場合、その他事実と異なる記載がされていた場合。※販売店の記載がない場合、レシートや購入履歴をご準備ください。
 - 取扱上の誤り及び操作上の誤りによる故障および損傷。
 - 表記の販売店、または弊社以外による修理、改造による故障および損傷。
 - 接続している他の危機に起因した故障および損傷。
 - 火災、地震、落雷、水害などの天変地異、公害、異常電圧、指定以外の使用電源による故障および損傷。
 - お買い上げ後の落下や、移送時の落下などによる故障および損傷。
 - ご使用後の傷、変色、汚れ及び保管上の不備による故障。
 - 消耗部品の交換。
 - ご使用者が純正部品以外の部品を使用し、これが原因となって生じた事故等。
 - 本製品の故障による保管物等への損害。
- 本保証書は日本国内においてのみ有効です。
This warranty is valid only in Japan
- 本保証書は再発行いたしませんので、紛失しないよう大切に保管してください。

※この保証書は、本書に明示した期間、条件のもとにおいて無償修理をお約束するものです。従ってこの保証書によってお客様の法律上の権利を制限するものではありません。

修理について

保証期間中の修理、保証期間外の有償修理のいずれの場合も製品をお送りいただき、お預かりしての修理となります。
※出張修理はいたしておりません。

■梱包について

梱包は製品ご購入時の箱をご利用ください。
※箱、内部梱包材を処分してしまっている場合は、誠に恐れ入りますがお客様にて別途箱をご用意いただき、内部梱包材は新聞紙などを丸めたものなどをご使用ください。また、運送中の衝撃を吸収できるようにできる限り厚めに梱包くださいますようお願い申し上げます。
※運送時に梱包が原因で破損した場合、有償でのご対応となりますのでご注意ください。

■送料について

送付バック方式（送料相互負担）を採用させていただいておりますので、恐れ入りますが発送時の送料はお客様にてご負担くださいますようお願い申し上げます。
返送時の送料は弊社にて負担させていただきます。

サポートセンター

 **0800-919-3690** (通話料無料)

携帯電話、PHS からのお問い合わせ **022-486-3390** (通話料有料)

e-mail: support@sunruck.com

受付時間：10:00～12:15、13:15～17:00 月～金（祝祭日・夏期・年末年始休業）

<https://www.sunruck.com/>



フィットネスバイク

SR-FB801-BL 取扱説明書

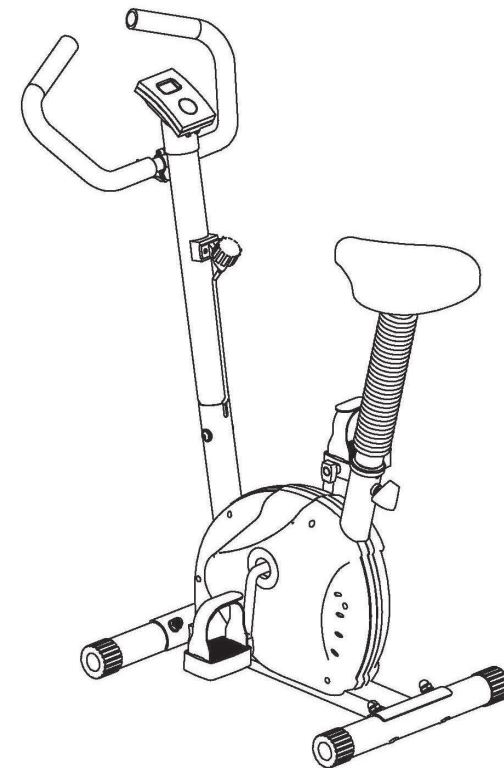

この度は当社製品をお買い上げいただき誠にありがとうございます。
安全にご使用いただくため、ご使用前にこの取扱説明書をよくお読みください。
この取扱説明書は必ず保管し、必要な時にお読みください。
この製品は一般家庭用です。業務用などにご使用にならないでください。

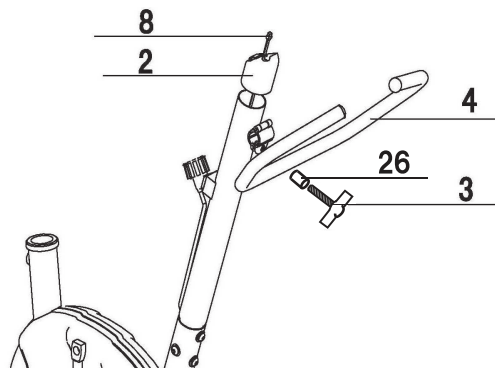

ステップ4

ハンドルロックングノブ(3)を補助パーツ(26)に差し込み調整します。

ハンドル(4)は、持ちやすいよう斜めにし、ハンドルロックングノブ(3)を時計回りに回し固定してください。

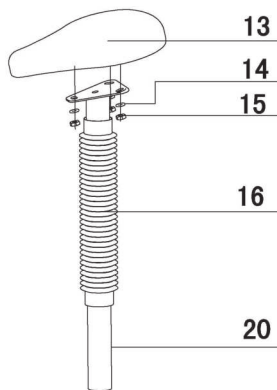

ステップ5

スプリングワッシャー(14)とナット(15)を使用してシート(13)をシートポスト(20)へしっかり取り付けてください。

ステップ6

シートポスト(20)をメインフレーム(25)に差し込んでください。穴を合わせ任意の高さで調整してください。調節ノブ(24)でシートの位置を設定してください。

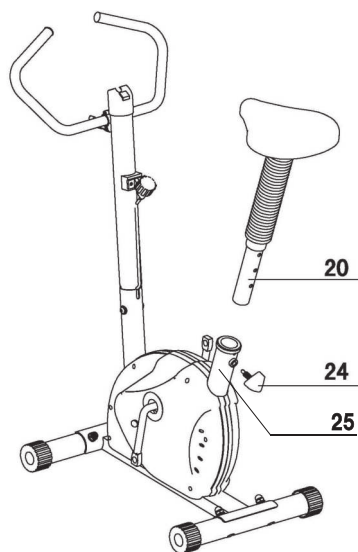

⚠ 注意

- 1、本製品は必ず屋内でご使用ください。屋外や倉庫、ベランダや軒下などのチリやホコリ、砂などの多い場所では使用しないでください。サビや傷み・故障の原因になります。
- 2、本製品は水平な床の上に設置し、使用中及び機械の移動の際にも必ず床面を保護する不燃性のマット等をご使用ください。特にたたみの上ではご使用にならないでください。たたみに損傷を与えます。
- 3、運動中に体や本製品を壁や柱などにぶつけないよう、広い場所でお使いください。

お手入れについての注意事項

⚠ 注意

- 1、本製品を長期にわたりご使用いただくために、定期的に汚れ等を拭きとってください。また、汚れが落ちない場合は、中性洗剤のうすめ液で拭きとってください。
- 2、本製品は、塗装加工及び各部に樹脂をしようしていますのでシンナー系や酸系の強い洗剤でのお手入れはお避け下さい。

保管についての警告・注意事項

⚠ 警告

- 1、保管場所は本製品でつまつかないような場所に置き、特に小さなお子様勝手に触ることのないよう、必要に応じて梱包等を施してください。また、直射日光が当たる場所や、高温・多湿な場所には保管しないでください。
- 2、万一、故障その他のトラブルが発生した場合には、お手数でも弊社サポートセンターまでご相談ください。

⚠ 注意

- 1、ホコリや湿気のある場所、また、直射日光が当たる場所や高温な場所は避け、乾燥した場所に保管してください。
- 2、長期間保管され、再び使用される場所は、本書の警告及び注意事項を再確認の上、ご使用ください。また、長期間使用されなくとも、部品の油切れ及びサビの発生などが予想されますので、本書の警告及び注意事項を確認し、異常がないか確かめてからご使用ください。

各部の名称 部品及び付属品

梱包をあけましたら組み立てを行う前に、必ず各部品・付属品が揃っているかをご確認ください。

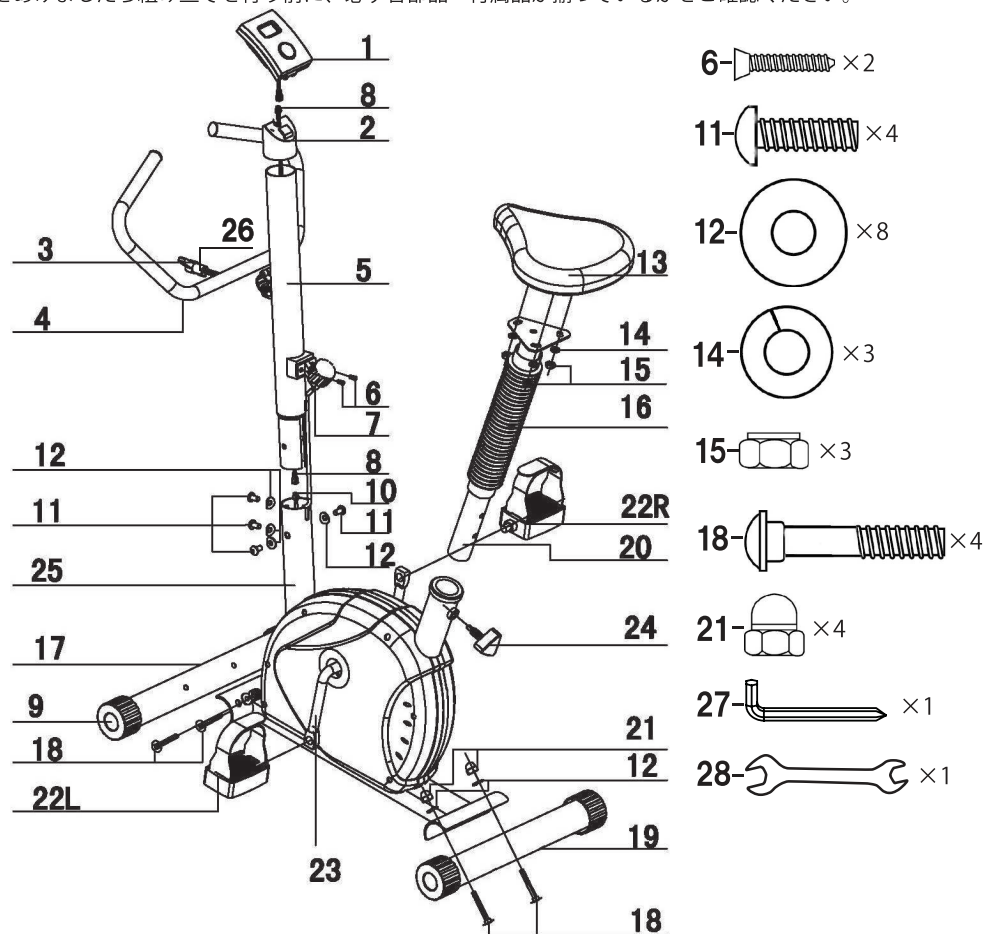

1、表示メーター	11、固定ボルト (M8×16mm)	21、ドームナット
2、ホルダー	12、ワッシャー (Ø20×Ø8.2×1.5t)	22、ペダル (左右)
3、ハンドルロックングノブ	13、シート	23、クランクアームセット
4、ハンドル	14、スプリングワッシャー (M8)	24、調整ノブ
5、フロントポスト	15、ナット (M8)	25、フレーム
6、固定ボルト (M5×12mm)	16、カバー	26、ロックングノブ補助パーツ
7、テンションコントロールノブ	17、フロントレッグ	27、プラスドライバー付レンチ
8、上部センサーワイヤー	18、キーヘッドボルト (M8×60)	28、スパナ
9、ステーブラーザーキャップ	19、リアレッグ	
10、下部センサーワイヤー固定	20、シートポスト	

組立手順 (床を傷つけないように、必ず床面を保護するマットなどの上で、組立手順に従い組み立ててください。)

必ず、軍手等を着用し、大人2人以上で組み立ててください。各部の組立は指で締める程度に仮止めし、すべて作業が終わった後、付属の工具等を使ってしっかり増し締めしてください。

ステップ1

フロントレッグ (17) をメインフレーム (25) に、ドームナット (21) と M8×40mm のキーヘッドボルト (18)、ワッシャー (12) を使用し取り付けして下さい。

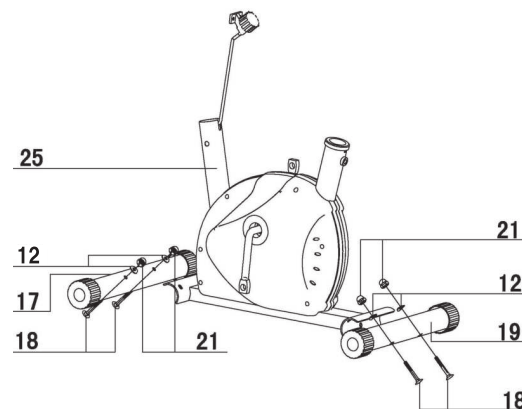

リアレッグ (19) をメインフレーム (25) に、ドームナット (21) と M8×40mm のキーヘッドボルト (18)、ワッシャー (12) を使用し取り付けして下さい。

ステップ2

フロントポスト (5) を取り、上部センサーワイヤー (8) と下部センサーワイヤー (10) を接続して下さい。(図1) 固定ボルト (11) とワッシャー (12) をフロントポスト (5) に固定して下さい。

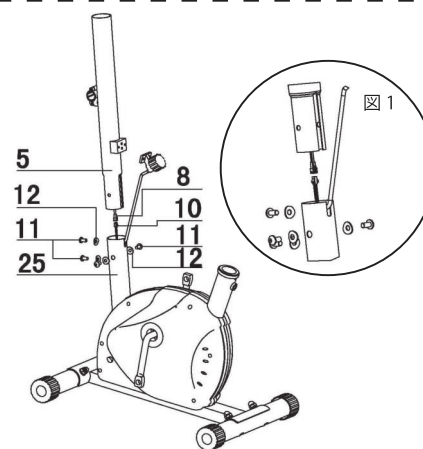

ステップ3

M5 固定ボルト (6) を使って、フロントポスト (5) にテンションコントロールノブ (7) をつけてください。

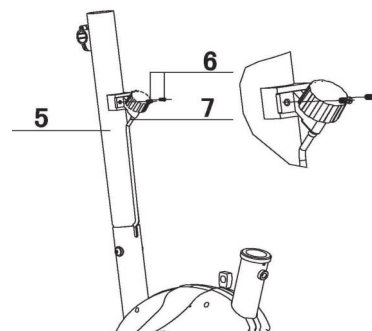

表示メーターの機能

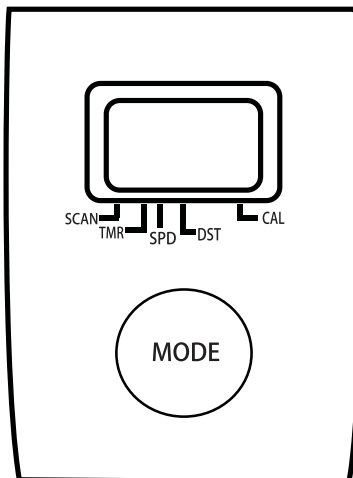

モード (MODE) : ボタンを押して機能を選択してください。
4秒長押しをすると記録データは全てリセットされます。

スキャン (SCAN) : 自動で6秒ごとにそれぞれの機能は、自動的にスキャンされます。

タイム (TMR) : 累算された合計運動時間は、99.59 までです。

スピード (SPD) : 累算された現在のスピードは、999.9KM/H または ML/H になります。数値はモニターに常に継続されます。

距離 (DST) : 累算された合計歩行距離は、99.99KM、ML までで、または、ゼロからになります。

カロリー (CAL) : エクササイズ中の累算されたカロリー消費は、最大の値が 999.9 カロリーになります。

注意

- 1、エクササイズを停止した時、上部左の角に、停止サイン (STOP) が表示されます。
- 2、4 分間、動作がない場合、全ての機能の値が保存された状態で自動的に消えます。
- 3、ボタンを押すか、ペダルをこぐとコンピュータの電源が入ります。
- 4、モニターの表示が異常の際は、電池を交換してください。
- 5、バッテリーの仕様 : 単三乾電池 1.5V

困ったときは・・・

- 1、表示メーターの電池を交換する際は、ホルダーから表示メーターを外し、裏のカバーを取り外してください。単三電池 (1 本) を交換し、ホルダーに戻します。
- 2、正常に表示メーターが動いてない時、センサーワイヤーの接続がされているか確認をしてください。上記を確認しても表示メーターが動いてない場合、表示メーターに電池が正しく装着されているか確認してください。
- 3、バイクに負荷がない場合、上部の電圧ケーブルが下部の電圧ケーブルに接続されているか確認して下さい。

メンテナンス

- 1、本製品をご使用前に必ずボルトやナットが完全に絞められているか確認して下さい。
- 2、ご使用済みの電池は、正しく廃棄してください
- 3、本製品を破棄したい場合は、地方自治体の区分に分別して廃棄してください。

- 4、小学生以下及び一人での運動に不安を感じている方、または他者から見てそう感じられる方が使用される場合、リハビリテーションでの目的で使用される場合は、成人 (健常者) の方の介添えの上、ご使用ください。また、5 歳以下の乳幼児やペットがいる場所でのトレーニングはお止めください。
- 5、本製品の使用体重制限は最大 125kg です。重量を超える方はご使用にならないでください。ご使用中、機器が破損する恐れがあり、重大な事故を引き起こす原因になります。
- 6、本機の連続使用耐久時間は最高 30 分です。30 分以上の連続作動はお止めください。また、ご使用後 1 時間はご使用にならないでください。故障の原因になります。
- 7、この取扱説明書及び保証書は、大切に保管されますようお願いいたします。紛失された場合、再発行はお受けしかねることがあります。

組立時の警告・注意事項

警告

- 1、本製品を長期にわたりご使用いただくため、ボルトの締め、ピンの差し込み、金属バリ等の有無、変形、またすべての溶接個所にひび割れ等がないかご確認ください。
- 2、本製品の「組立時」及び「ご使用中」の際には、ボルト、ナット、パイプ、駆動部分に手、指などを挟まれないようご注意ください。また、床面を保護するマット等をご使用してください。
- 3、安全のため、組立の際は、必ず軍手等を着用して、大人 2 人以上で行ってください。
- 4、本製品をご自分で改造もしくは、付加及び部品を取り外した状態で使用された場合、重大な事故を起こす恐れがありますので絶対にしないでください。

注意

- 1、設置の際は十分な場所を確保し、敷物を敷くなどして床や既存の家具に傷が付かないよう、注意して行ってください。
- 2、設置作業中、カッターナイフなどの刃物や工具を使用する場合、取り扱いには十分に注意してください。
- 3、組立前に部品がすべてそろっているか、必ず確認してください。
- 4、組立完了後、大きなグラつきやガタつきがないか十分にご確認ください。

使用中の警告・注意事項

警告

- 1、ご使用になられる前には、その都度、各部の部品が完全に固定されているか、必ず確認してください。ボルトがゆるんでいますと、ご使用中にパーツがはずれたりすることもあり、重大な事故を起こす恐れがあります。
- 2、ご使用前に、サドル及びハンドル取り付け部分等がしっかりと固定されており、また運動しやすいように調整されているかどうかをご確認ください。
- 3、本製品への巻き込み防止を防ぐため、運動中は身体のサイズに合った運動着を着用し、ソックスとゴム底またはスポンジゴム底の運動靴をはいてご使用ください。

- 4、乗降する際、ハンドルにもたれかかったり、使用中に前後左右に激しくゆする運動、また周囲の人が使用者、および本製品を押したり引いたりする行為は、安全性を損ない重大な事故を起こす恐れがありますので決してしないでください。
- 5、本製品のペダリング部分は、非常にデリケートで精密にできています。立ち上がったままのペダリング、本体が左右に激しく揺れるくらいのアンバランスなペダリングは絶対にお避けください。過激な走行は故障の原因となります。
- 6、回転中のクランク（ペダル側の回転軸）及びホイール部分には、決して指等で触れないでください。ホイール等に巻き込まれ重大な事故を引き起こす恐れがあり大変危険です。
- 7、安全のため、ピンやボールペン等をポケットに入れたり、衣服に付けたままでの運動は絶対にしないでください。
- 8、安全のため、本製品を脚立や踏台等のかわりに使用しないでください。
- 9、ご使用になる前には十分な準備運動を行い、身体をほぐしてください。また、運動後も同様に体をほぐしてください。直接トレーニングされると、筋肉等に損傷を及ぼす原因となります。
- 10、本製品は一人用です。同時に2人以上でご使用にならないでください。
- 11、安全のため、使用中以外でも車輪やチェーン等の駆動部分に手、指などを入れたりせず、また物や動物、とくに乳幼児等取扱説明書を理解できない方が本製品に近づかないように十分に注意してください。
- 12、運動は少し疲れる程度の運動量を毎日継続して行うのが良く、無理な運動は筋肉を傷めるばかりか、運動効果も少なくなります。
- 13、下記のような症状が出た時は、運動を中止してください。（めまい、ふらつき、冷や汗、顔面蒼白、失神、嘔吐、心拍の乱れ、動悸、胸の圧迫感、けいれん、関節、筋肉等の痛み、骨折、その他心身の異常）
- 14、ご使用中は必ずハンドルを握ってご使用ください。
- 15、健康のため、食事後は運動を避けてください。また、飲食・喫煙をしながらや飲酒後の運動は行わないでください。
- 16、保護者の方は幼児等が本製品を遊具として使用しないよう十分にご注意ください。
- 17、各部を操作する時には、手指を挟まないように注意してください。
- 18、事故・破損の原因となりますので、メーターパネルや本体カバーに身体を寄りかけたり、腰をかけたらないでください。
- 19、事故・破損の原因となりますので、メーターパネルや本体カバー内などを分解したり、改造・修理は絶対にしないでください。
- 20、幼児や、取扱説明書・警告ラベルの内容が理解できない方が一人で機器に触れ、誤作動をしないように十分注意してください。誤った操作は事故の原因となります。

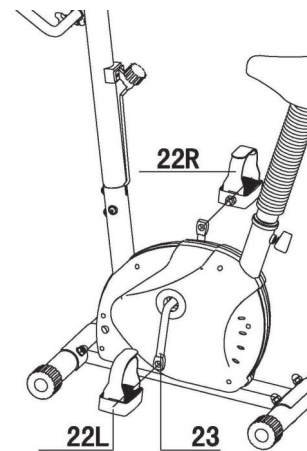

ステップ 7

左のクランクセット (23) に左のペダル (22) を取り付けて下さい。右のクランクセットに右のペダル (22) を取り付けて下さい。しっかり締まっていることを確認してください。

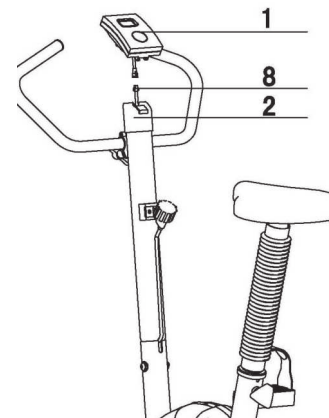

ステップ 8

メーター (1) と上部センサーワイヤー (8) を接続しメーター (1) をホルダー (2) にしっかり取り付けてください。

※シートの調整

シートの高さは、調節ノブを上下して調節してください。高さを調節するために、5つの穴がシートポストにあります。高さを調整したら、調節ノブを再度はめ込み絞めてください。

※ペダルの負荷

テンションコントロールノブは、ペダルの負荷を調整します。強さを選びましたら、調節ノブを再度取り付けつつ絞めてください。バイクをご使用の際に負荷を設定してください。