

# アロマディフューザー SR-FAH010-NW

## 取扱説明書

### 付属品一覧

- ・アロマディフューザー 本体
- ・リモコン
- ・専用USB Type-C ケーブル
- ・取扱説明書

### 各部名称

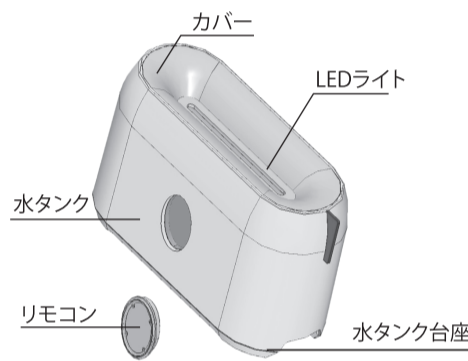

※リモコンは取外しができます。

### 準備

#### 給水方法

1. 本体についているリモコンを外します。
2. 外側のカバーを外します。
3. 下図の給水部から【ここまで】と書かれたラインまで水を入れます。



アロマオイルをご使用になる場合は、給水部から数滴入れてください。

### ご使用方法

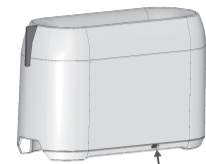

USB Type-C ケーブル差し込み口

1. 付属ケーブルのType-C側をUSB Type-C ケーブル差し込み口に差し込み、お手持ちのパソコンやUSB電源アダプターなどのUSBポートに接続します。
2. リモコンの電源ボタンを押します。「ピーッ」と音が鳴り、初期設定の状態で作動します。

#### 初期設定

1. ミスト量：大（強い炎の効果）
2. タイマー：180分
3. LED明るさ：大
4. 点灯モード：全灯

3. リモコンの各ボタンで設定を変更できます。  
※リモコンのボタンは押す度に「ピーッ」と音が鳴ります。  
※リモコンは本体正面に向けてご使用ください。

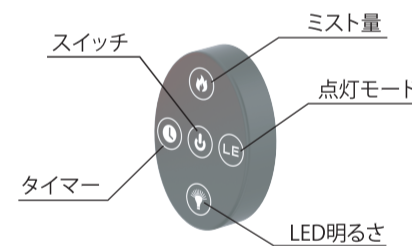

ボタン	機能選択
スイッチ	電源ON / OFF
ミスト量	大（強い炎の効果） 小（柔らかい炎の効果）
タイマー	60分 / 180分 / 360分 （白光 / なし / 橙色）
LED明るさ	大 / 中 / 小 / OFF
点灯モード	全灯 / 微灯 / 点滅

- ・水がなくなった時：「ピーッ」と3回鳴り、2秒後に電源がOFFになります。
- ・タイマー設定時間が経過した時：「ピーッ」と長い音が鳴り、電源がOFFになります。
- ・噴霧機能に異常がある時：ライトが2秒間点滅します。その後「ピーッ」と長い音が鳴り、電源がOFFになります。（こんな時は・・・をご参照ください）
- ・ファンに異常がある時：ライトが2秒間点滅します。その後「ピーッ」と長い音が鳴り、電源がOFFになります。（こんな時は・・・をご参照ください）

### 使い終わったら

1. 電源を切り、USBケーブルを取外します。
2. リモコン、カバーを取外します。
3. 下図の給水部の反対側から水を捨て、流水で水タンク内を洗います。
4. 乾いた布で水分を拭き取り、よく乾かします。汚れがひどい場合は、綿棒などで優しく拭き取ります。



### 安全上の注意

- ・電源は DV5V/1.5A以上の出力が必要となります。それ以下では作動いたしません。
- ・付属のUSBケーブルは本製品向け専用のUSBケーブルになります。必ず付属のUSBケーブルをご使用ください。ご使用に支障をきたす場合があります。
- ・USB Type-Cケーブルの差し込み口は水で濡らさないようにしてください。
- ・水タンクの水は毎回新しい水をご使用ください。異臭や健康を害する原因となります。
- ・給水する時はカバーを外し、タンクの給水部が見える状態にして給水してください。
- ・最大貯水量200mlです。「ここまで」の表示を超えて、水を入れないでください。故障や破損の原因となります。
- ・給水する水は水道水をご使用ください。水中の不純物により、故障に原因となります。
- ・必ず給水部から給水してください。故障の原因となります。
- ・アロマオイルは入れすぎにご注意ください。故障の原因となります。
- ・ご使用後は必ず水を捨ててよく乾かしてください。カビや異臭の原因となります。汚れがひどい場合は、綿棒などで優しく汚れを落としてください。
- ・本製品にはメモリー機能があります。電源をOFFにする前の設定が次回ご使用時に残っています。USBケーブルをUSBポートから取り外すと設定はリセットされます。

### 製品仕様

- サイズ：W 20cm × D 8cm × H 12.5cm
- 重量：600g
- 定格電圧：DC 5V
- 定格出力：10W
- タンク容量：200 ml
- ミスト量：15～25ml / 1 時間
- タイマー設定：60分・180分・360分

### こんな時は・・・

症状	原因	対処法
電源を入れてもライトがつかない 作動しない	ケーブルの接続不良	USBケーブルを接続しなおしてください。
ライトは点灯するがミストが出ない	カバーが外れている	カバーをしっかりと閉めてください。
	給水量が少ない	水タンクに給水してください。
異臭がする ミスト量が少ない	給水量が多い	水タンクの水を捨ててください。
	水タンクの汚れ	水タンクを清掃してください。
異音がする	給水量が少ない	水タンクに給水してください。
	長時間の使用	少し時間を置いてからご使用ください。
異音がする	給水量が少ない	水タンクに給水してください。
	本体が傾いている	平らな場所でご使用ください。
リモコンが きかない	受光装置に向けていない	リモコンが収納されていた窓に向けてください。
	電池切れ	電池交換してください。 （ボタン電池：CR-2032）

※上記を行っても改善されない場合は、サポートセンターにご相談ください。

サポートセンター  
**0800-919-3690** (通話料無料)  
 携帯電話、PHSからのお問い合わせ **022-486-3390** (通話料有料)  
 e-mail: [support@sunruck.com](mailto:support@sunruck.com)  
受付時間：10:00～17:00 月～金 休日は要問合せ※年末年始除く  
<https://www.sunruck.com/>

### 保証書

保証期間	お買い上げ年月日
1年	年 月 日
お名前	TEL ( )
ご住所	
販売店	

### 保証規定

1. 取扱説明書、注意書きに従った正常な使用状態で、保証期間内に万一故障した場合には無償修理させていただきます。
2. 修理の際の送料、および諸掛はお客様のご負担になります。
3. 保証期間内でも次の場合には保証対象外になります。
  - (1) 本保証書のご提示がない場合。
  - (2) 本保証書にお客様名、お買い上げの年月日、販売店名の記載のない場合。あるいは文面を書き換えられた場合、その他事実と異なる記載がされていた場合。
  - (3) 取扱上の誤り及び操作上の誤りによる故障および損傷。
  - (4) 販売店、弊社以外による修理、改造による故障および損傷。
  - (5) 接続している他の危機に起因した故障および損傷。
  - (6) 火災、地震、落雷、水害などの天変地異、公害、異常電圧、指定以外の使用電源による故障および損傷。
  - (7) お買い上げ後の落下、移送時の落下による故障および損傷。
  - (8) ご使用後の傷、変色、汚れ及び保管上の不備による故障。
  - (9) 消耗部品の交換。
  - (10) 純正部品以外の部品を使用が原因となって生じた事故等。
  - (11) 本製品の故障による保管物等への損傷。
4. 本保証書は再発行いたしませんので、紛失しないように大切に保管してください。

### 修理について

保証期間中の修理、保証期間外の有償修理のいずれの場合も製品をお送りいただき、お預かりしての修理となります。  
※出張修理はいたしておりません。

#### ■梱包について

梱包は製品ご購入時の箱をご利用ください。  
※箱、内部梱包材を処分してしまっている場合は、お客様にて別途箱をご用意いただきますようお願い申し上げます。  
※運送時に梱包が原因で破損した場合、有償での対応となりますのでご注意ください。

#### ■送料について

セントパック方式（送料相互負担）を採用させていただいております。恐れ入りますが発送時の送料はお客様にてご負担くださいますようお願い申し上げます。  
返送時の送料は弊社にて負担させていただきます。